



ESTADO PLURINACIONAL DE BOLIVIA

EMPRESA NACIONAL DE ELECTRICIDAD

DOCUMENTO DE EXPRESIONES DE INTERES

CONTRATACIÓN DIRECTA CON PROCESO PREVIO

Código ENDE N° CDCPP-ENDE-2018-121

ADQUISICION DE POSTES DE MADERA TRATADA PARA EL SISTEMA COBIJA GESTION 2018.

Cochabamba, octubre de 2018

PARTE I
INFORMACIÓN GENERAL A LOS PROPONENTES DE EXPRESIONES DE INTERES

SECCIÓN I
GENERALIDADES

1. NORMATIVA APLICABLE AL PROCESO DE EXPRESIONES DE INTERES

El presente proceso de Expresiones de Interés se rige por el Reglamento Específico RE-SABS EPNE (3ra. Versión) de la Empresa Nacional de Electricidad ENDE aprobado mediante Resolución de Directorio N° 014/2013 de fecha 29 de octubre del 2013, el Manual de Procedimiento de Contrataciones Directas aprobado con la misma Resolución de Directorio y elaborado en el marco del Decreto Supremo N° 0181, de 28 de junio de 2009, y el presente Términos de Referencia.

2. PROPONENTES DE EXPRESIONES DE INTERES ELEGIBLES

En esta convocatoria podrán participar únicamente los siguientes proponentes:

- a) Personas naturales con capacidad de contratar.
- b) Empresas legalmente constituidas en Bolivia.
- c) Asociaciones Accidentales legalmente constituidas en Bolivia.

3. CONSULTAS ESCRITAS SOBRE LAS EXPRESIONES DE INTERÉS

Cualquier potencial proponente podrá formular consultas escritas dirigidas al responsable de atender consultas, hasta dos (2) días antes a la fecha límite establecida para la presentación de las expresiones de interés.

4. ENMIENDAS

La entidad convocante podrá ajustar el Documento de Expresiones de Interés con enmiendas, por iniciativa propia o como resultado de las Consultas Escritas, en cualquier momento, antes de la fecha límite establecida para la presentación de las expresiones de interés.

La Enmienda será aprobado y visado por el RPCD, misma que será notificada en la página Web de ENDE <http://www.ende.bo/expresiones-de-interes/vigentes/>.

5. AMPLIACIÓN DE PLAZO

5.1 El RPCD podrá ampliar el plazo de presentación de expresiones de interés como máximo por diez (10) días hábiles, por única vez mediante Nota o Resolución expresa, por las siguientes causas debidamente justificadas:

- a) Enmiendas al Documento de Expresiones de Interés.
- b) Causas de fuerza mayor.
- c) Caso fortuito.

La ampliación deberá ser realizada de manera previa a la fecha y hora establecidas para la presentación de expresiones de interés.

5.2 Los nuevos plazos serán publicados vía publicación en periódico, correo electrónico y/o fax y en la Mesa de Partes de la empresa convocante.

- 5.3** Cuando la ampliación sea por enmiendas al Documento de expresiones de interés, la ampliación de plazo de presentación de expresiones de interés se incluirá en la Enmienda para su aprobación.

6. GARANTÍAS

6.1 Tipo de Garantías requerido

De acuerdo con lo establecido en el Artículo 15 del RESABS-EPNE, de la Empresa Nacional de Electricidad – ENDE, **ha definido como tipo de garantía a presentar: Garantía a Primer Requerimiento emitida por una entidad bancaria** que deberán expresar su carácter de renovable, irrevocable y de ejecución inmediata, independientemente del monto contratado.

La garantía solicitada es la siguiente:

6.2 Garantía de Cumplimiento de Contrato.

Tiene por objeto garantizar la conclusión y entrega del objeto del contrato y será equivalente al siete por ciento (7%) del monto del contrato.

La vigencia de la garantía será computable a partir de la emisión de la garantía de cumplimiento de contrato y deberá exceder sesenta (60) días calendario, al plazo de ejecución del contrato de acuerdo a lo establecido en los Términos de referencia o especificaciones técnicas.

Esta garantía o la retención, será devuelta al contratista una vez que se cuente con la conformidad de recepción definitiva. En caso de que el proponente sea adjudicado por montos inferiores a Bs. 50.000, esta Garantía no será exigible.

ENDE podrá solicitar, cuando corresponda, la renovación de las garantías. Es obligación del contratista o proveedor, mantener siempre actualizadas las garantías

El tratamiento de ejecución y devolución de las Garantías de Cumplimiento de Contrato, se establecerá en el Contrato.

7. RECHAZO

Procederá el rechazo de las expresiones de interés cuando ésta fuese presentada fuera del plazo (fecha y hora) y/o en lugar diferente al establecido en el presente Documento de Expresiones de Interés.

Las causales de rechazo son:

- a) Incumplimiento u omisión en la presentación de cualquier documento y/o Formulario de Declaración Jurada requerido en el presente Documento de Expresiones de Interés.
- b) Incumplimiento a la Declaración Jurada del Formulario de Presentación de Propuesta (Formulario A-1).
- c) Cuando la propuesta técnica y/o económica no cumpla con las condiciones establecidas en el presente Documento de Expresiones de Interés.
- d) Cuando la propuesta económica exceda el Precio Referencial.
- e) Cuando producto de la revisión aritmética de la propuesta económica existiera una diferencia superior al dos por ciento (2%), entre el monto total de la propuesta y el monto revisado por el Responsable de Evaluación o la Comisión de Revisión.
- f) Cuando el período de validez de la propuesta, no se ajuste al plazo mínimo requerido en el presente Documento de Expresiones de Interés.

- g) Cuando el proponente presente dos o más alternativas en una misma propuesta.
- h) Cuando el proponente presente dos o más propuestas.
- i) Cuando la propuesta contenga textos entre líneas, borrones y tachaduras.
- j) Cuando la propuesta presente errores no subsanables.
- k) Si para la formalización de la contratación, la documentación presentada por el proponente adjudicado, no respalda lo señalado en el Formulario de Presentación de Propuesta (Formulario A-1).
- l) Si para la formalización de la contratación la documentación solicitada, no fuera presentada dentro del plazo establecido para su verificación; salvo que el proponente adjudicado hubiese justificado oportunamente el retraso por causas de fuerza mayor, caso fortuito o cuando la causa sea ajena a su voluntad.
- m) Cuando el proponente adjudicado desista de forma expresa o tácita de formalizar la contratación.

El rechazo de propuestas deberá realizarse única y exclusivamente por las causales señaladas precedentemente.

8. CRITERIOS DE SUBSANABILIDAD Y ERRORES NO SUBSANABLES

Se deberán considerar como criterios de subsanabilidad, los siguientes:

- a) Cuando los requisitos, condiciones, documentos y formularios de la propuesta cumplan sustancialmente con lo solicitado en el presente Documento de Expresiones de Interés.
- b) Cuando los errores sean accidentales, accesorios o de forma y que no inciden en la validez y legalidad de la propuesta presentada.
- c) Cuando la propuesta no presente aquellas condiciones o requisitos que no estén claramente señalados en el presente Documento de Expresiones de Interés.
- d) Cuando el proponente oferte condiciones superiores a las requeridas en las Especificaciones Técnicas, siempre que estas condiciones no afecten el fin para el que fueron requeridas y/o se consideren beneficiosas para la Entidad.

Los criterios señalados precedentemente no son limitativos, pudiendo el Responsable de Evaluación o la Comisión de Revisión considerar otros criterios de subsanabilidad.

Cuando la propuesta contenga errores subsanables, éstos serán señalados en el Informe de Evaluación y Recomendación de Adjudicación.

Estos criterios podrán aplicarse también en la etapa de verificación de documentos para la suscripción del contrato.

Se consideran errores no subsanables, siendo objeto de descalificación, los siguientes:

- a) La ausencia de cualquier Formulario solicitado en el presente Documento de Expresiones de Interés, salvo el Formulario de Condiciones Adicionales (Formulario C-2), cuando el Método de Selección y Adjudicación sea el Precio Evaluado Más Bajo.
- b) La falta de firma del proponente en el Formulario de Presentación de Propuesta (Formulario A-1).
- c) La falta de la propuesta técnica o parte de ella.
- d) La falta de la propuesta económica o parte de ella.
- e) La presentación de una Garantía diferente a la solicitada por la entidad convocante, salvo que el tipo de garantía presentada sea de mayor solvencia
- f) Cuando se presente en fotocopia simple, el Formulario de Presentación de Propuesta (Formulario A-1).

9. CANCELACIÓN DEL PROCESO DE EXPRESIONES DE INTERES

El proceso de Expresiones de Interés podrá ser cancelado por ENDE hasta antes de suscribir el contrato. En este caso no asumirá responsabilidad alguna respecto a los proponentes de Expresiones de Interes afectados por esta decisión.

SECCIÓN II PREPARACIÓN DE LAS EXPRESIONES DE INTERES

10. PREPARACIÓN DE EXPRESIONES DE INTERES

Las Expresiones de Interés deben ser elaboradas conforme a los requisitos y condiciones establecidos en el presente documento, utilizando los formularios incluidos en Anexos.

Los costos de la elaboración y presentación de las expresiones de interés y de cualquier otro costo que demande la participación de un proponente en el proceso de contratación, cualquiera fuese su resultado, son asumidos exclusivamente por cada proponente, bajo su total responsabilidad y cargo.

11. MONEDA DEL PROCESO DE EXPRESIONES DE INTERES

Los precios de la propuesta serán expresados en moneda nacional. Los pagos serán efectuados en moneda nacional o extranjera de acuerdo al tipo de cambio oficial.

12. IDIOMA

Las Propuestas de Expresiones de Interés deberán presentarse en idioma castellano.

13. VALIDEZ DE LA EXPRESIONES DE INTERES

13.1. Las Expresiones de Interés deberá tener una validez no menor a sesenta (60) días calendario, desde la fecha fijada para la presentación de propuestas de Expresiones de Interés.

14. DOCUMENTOS DE LA EXPRESIONES DE INTERES

Todos los Formularios de la Expresiones de Interés, solicitados en las presentes Especificaciones Técnicas, se constituirán en Declaraciones Juradas.

14.1. Los documentos que deben presentar los Proponentes de Expresiones de Interés, según sea su constitución legal y su forma de participación son:

- a) Formulario de Presentación de Expresiones de Interés (Formulario A-1).
- b) Formulario de Identificación del Proponente (Formulario A-2).
- c) Poder de Representante Legal o Carnet de Identidad en caso de empresas unipersonales (fotocopia simple).
- d) NIT – Número de Identificación Tributaria (Fotocopia simple).

14.2. En el caso de Asociaciones Accidentales, los documentos deberán presentarse diferenciando los que corresponden a la Asociación y los que corresponden a cada asociado.

14.2.1. La documentación conjunta a presentar, es la siguiente:

- a) Formulario de Presentación de Expresiones de Interés (Formulario A-1).
- b) Formulario de Identificación del Proponente (Formulario A-2).

14.2.2. Cada asociado, en forma independiente, deberá presentar la siguiente documentación, de cada empresa que conformará la Asociación Accidental:

- a) Formulario de Identificación del Proponente (Formulario A-2)
- b) Poder del Representante Legal en fotocopia simple.

15. PROPUESTA ECONÓMICA

El proponente deberá presentar el Formulario B-1, de lista de precios y plazos de entrega de los Bienes.

16. PROPUESTA TÉCNICA

La propuesta técnica deberá incluir:

- a) El Formulario C-1 de especificaciones técnicas conforme a los bienes requeridos, así como toda la documentación necesaria que demuestre que los bienes que ofrece, cumplen con lo requerido en dicho formulario.
- b) Formulario de Condiciones Adicionales (Formulario C-2), cuando corresponda.
- c) Las propuestas deberán presentarse conforme establezca la convocatoria; por el total, por ítems, o por lotes.
- d) La entidad convocante podrá programar entregas parciales cuando los proponentes no puedan satisfacer el requerimiento total de cada ítem solicitado.

Las propuestas pueden ser presentadas parcialmente en un mismo ítem cuando no puedan satisfacer el total del ítem requerido.

SECCIÓN III PRESENTACIÓN DE EXPRESIONES DE INTERES

17. PRESENTACIÓN DE EXPRESIONES DE INTERES

17.1. Forma de presentación

- 17.1.1. Las Expresiones de Interés deberán ser presentados en sobre cerrado y con cinta adhesiva transparente sobre las firmas y sellos, dirigido a la entidad convocante, citando el Número de la Convocatoria de Expresiones de Interés, y el objeto de la misma de acuerdo al siguiente detalle:

Nombre de la Entidad Convocante: **EMPRESA NACIONAL DE ELECTRICIDAD**
Proceso N° **CDCPP-ENDE-2018-121** Objeto de la Convocatoria de Expresiones de Interés: **ADQUISICION DE POSTES DE MADERA TRATADA PARA EL SISTEMA COBIJA GESTION 2018.**
Dirección de la Entidad Convocante: Calle Colombia esquina Falsuri N° 655, zona central, Recepción de Correspondencia.
Nombre del Proponente: _____ **(Indicar si es una empresa comercial o asociación accidental u otro tipo de proponente).**

- 17.1.2. Las Expresiones de Interés debe ser presentada en un ejemplar original y una copia, identificando claramente el original.
- 17.1.3. El original de las Expresiones de Interés deberá tener sus páginas numeradas, selladas y rubricadas por el proponente.
- 17.1.4. Las Expresiones de Interés deberá incluir un índice, que permita la rápida ubicación de los Formularios y documentos presentados.
- 17.1.5. ENDE podrá ampliar el plazo de presentación de propuestas cuando así considere pertinente.

17.2. Plazo y lugar de presentación

- 17.2.1. Las Expresiones de Interés deberán ser presentadas dentro del plazo (fecha) fijado y en el domicilio establecido en las presentes Especificaciones Técnicas.
- 17.2.2. Las Expresiones de Interés podrán ser entregadas en persona o por correo certificado (Courier). En ambos casos, el proponente es el responsable de que su Expresión de Interés sea presentada dentro el plazo establecido.
- 17.2.3. Vencidos los plazos citados, las Expresiones de Interés no podrán ser retiradas, modificadas o alteradas de manera alguna.

17.3. Apertura de Expresiones de Interés

- 17.3.1. El acto de Apertura de Expresiones de Interés se realizará inmediatamente finalizada la entrega de expresiones de interés.

SECCIÓN IV EVALUACIÓN

18. EVALUACIÓN DE EXPRESIONES DE INTERES

La entidad convocante, para la evaluación de Expresiones de Interés aplicará el siguiente Método de Selección:

a) Precio Evaluado Más Bajo

19. EVALUACIÓN

Una vez recepcionado las Propuestas de Expresiones de Interés en sesión reservada, la Comisión de Revisión de Expresiones de Interés evaluará todas las Propuestas.

Si corresponde, se corregirán los errores aritméticos, verificando la información del Formulario B-1 de cada propuesta, considerando lo siguiente:

- a. Cuando exista discrepancia entre los montos indicados en numeral y literal, prevalecerá el literal.
- b. Cuando exista diferencia entre el precio unitario señalado en el Formulario B-1 y el total de un ítem que se haya obtenido multiplicando el precio unitario por la cantidad de unidades, prevalecerá el precio unitario cotizado.
- c. Si la diferencia entre el monto leído de la propuesta y el monto ajustado de la revisión aritmética, es menor al 2%, se ajustará la propuesta; caso contrario la propuesta será descalificada.

20. MÉTODO DE SELECCIÓN Y POR PRECIO EVALUADO MAS BAJO.

El procedimiento de evaluación será el siguiente:

20.1. Determinación de la Propuesta con el Precio Evaluado Más Bajo

La Comisión de Revisión de Expresiones de Interés, con la información del Formulario B-1 (Propuesta Económica) procederá a la verificación de precios unitarios ofertados por la empresa, y si corresponde, a la corrección de los errores aritméticos, desestimando a las propuestas que excedan el precio referencial, conforme establece el acápite 14. EVALUACION

El Precio Evaluado Más Bajo corresponde al valor menor registrado en el Formulario B-1.

20.2. Evaluación de la Propuesta con el Precio Evaluado Más Bajo

La propuesta que hubiera obtenido el precio evaluado más bajo se someterá a la evaluación de los aspectos legales, administrativos y propuesta técnica aplicando el método CUMPLE/NO CUMPLE según los Formularios V-1 y C-1.

La propuesta será descalificada si no cumple con cualquiera de los requisitos establecidos en los Formularios V-1 y C-1, en cuyo caso la Comisión de Revisión de Expresiones de Interés, procederá a la evaluación de la siguiente mejor oferta con el precio evaluado más bajo y así sucesivamente.

21. CONTENIDO DEL INFORME DE EVALUACIÓN Y RECOMENDACIÓN

El Informe de Evaluación y Recomendación para efectuar la invitación directa, deberá contener mínimamente lo siguiente:

- a) Nómina de los Proponentes de Expresiones de Interés.
- b) Cuadros de evaluación.
- c) Detalle de errores subsanables, cuando corresponda.
- d) Causales para la descalificación de Expresiones de Interés, cuando corresponda.
- e) Recomendación para efectuar la invitación directa.
- f) Otros aspectos que la Comisión de Revisión de Expresiones de Interés considere pertinentes.

22. APROBACION DEL INFORME DE LA COMISIÓN DE REVISIÓN DE EXPRESIONES DE INTERES

- 22.1. El RPCD, recibido el Informe de Evaluación y Recomendación de la Comisión de Revisión de Expresiones de Interés; aprobará o rechazará el Informe.

23. INVITACIÓN DIRECTA AL PROPONENTE SELECCIONADO DE LAS EXPRESIONES DE INTERES.

- 23.1. ENDE remitirá a la Empresa Seleccionada del proceso previo de expresiones de interés una INVITACION DIRECTA para la provisión del Bien y firma de contratos.
- 23.2. Si la empresa se retracta en la firma de contratos; ENDE invitará Directamente a la segunda propuesta mejor calificada en el proceso de Expresiones de Interés.
- 23.3. La empresa que se retracta de firmar el contrato con ENDE una vez efectuada la selección en base a las expresiones de interés, no será invitada a participar en procesos que ENDE realice por el tiempo de 1 año, computable desde la fecha límite de presentación de documentos para la firma de contrato, de conformidad a Artículo 29.i. del RE-SABS-EPNE (tercera versión).
- 23.4. Si producto de la revisión efectuada para la formalización de la contratación los documentos presentados por el adjudicado no cumplan con las condiciones requeridas, no se considerará desistimiento, ENDE podrá solicitar a la empresa adjudicada la sustitución del (los) documento (s), que en forma errónea e involuntaria fueron emitidos.

24. CONCERTACION DE MEJORES CONDICIONES TECNICAS

Una vez adjudicado el proceso de contratación la MAE, el RPC, la Comisión de Revisión y el proponente adjudicado, podrán acordar mejores condiciones técnicas de contratación, si la magnitud y complejidad de la contratación así lo amerita.

La concertación de mejores condiciones técnicas, no dará lugar a ninguna modificación del monto adjudicado.

SECCIÓN V SUSCRIPCIÓN Y MODIFICACIONES AL CONTRATO

25. SUSCRIPCIÓN DE CONTRATO

- 25.1. El proponente seleccionado deberá presentar, para la suscripción de contrato u Orden de Compra, los originales o fotocopias legalizadas de los documentos señalados en el Documento de Presentación de Expresiones de Interés (Formulario A-1), excepto aquella documentación cuya información se encuentre consignada en el Certificado del RUPE.

ENDE verificará la autenticidad del Certificado RUPE presentado por el proponente seleccionado de las expresiones de interés, ingresando el código de verificación del Certificado en el SICOES.

Para el caso de Proponentes extranjeros establecidos en su país de origen, los documentos deben ser similares o equivalentes a los requeridos localmente.

- 25.2. ENDE establecerá el plazo de entrega de documentos, si el proveedor al que se invita directamente presentase los documentos antes del plazo otorgado, el proceso deberá continuar.
- 25.3. En caso del proponente seleccionado de las expresiones de interés justifique, oportunamente, el retraso en la presentación de uno o varios documentos, requeridos para la suscripción de contrato, y estas hayan sido aceptadas, por ENDE, se podrá ampliar el plazo de presentación de documentos.

Cuando el proponente seleccionado desista de forma expresa o tácita de suscribir el contrato u Orden de compra, ENDE no invitará a futuros procesos de contratación directa durante un año calendario, de conformidad a Artículo 29.i) del RE-SABS-EPNE (tercera versión).

Si producto de la revisión efectuada para la formalización de la contratación los documentos presentados por el adjudicado no cumplan con las condiciones requeridas, no se considerará desistimiento, ENDE podrá solicitar a la empresa adjudicada la sustitución del (los) documento (s), que en forma errónea e involuntaria fueron emitidos.

- 25.4. (CLAUSULA ANTICORRUPCIÓN) Cada una de las partes acuerda y declara que ni ella, ni sus representantes o afiliados, en conexión con este Contrato o el cumplimiento de las obligaciones de dichas partes bajo este contrato, a efectuado o efectuará, ha prometido o prometerá efectuar o ha considerado autorizar que se efectúe cualquier pago, regalo, dádiva o transferencia de cualquier cosa de valor, ventaja indebida, directa o indirectamente, a un funcionario o servidor público o agente del gobierno corporativo, la realización de dicho pago o regalo por cualquiera de las partes constituirá una infracción a la Ley N° 004 de 31 de marzo de 2010 (Ley de Lucha Contra la Corrupción, Enriquecimiento Ilícito e Investigación de fortunas "Marcelo Quiroga Santa cruz") y/o Convención de Lucha Contra la Corrupción de las Naciones Unidas, y/o Convención Interamericana Contra la Corrupción.
- 25.5. (CLAUSULA ANTINARCOTRAFICO) Las partes acuerdan que, en el marco del cumplimiento del presente Contrato, ni ellas, ni sus representantes en relación a la relación a la ejecución del objeto del presente Contrato ha incurrido o incurrirá en acciones u omisiones establecidas como delitos de conformidad a las disposiciones establecidas en la Ley 1008 – Ley del Régimen de la Coca y Sustancias Controladas.

26. MODIFICACIONES AL CONTRATO

Las modificaciones al contrato deberán estar destinadas al cumplimiento del objeto de la contratación y ser sustentadas por informe técnico y legal que establezca la viabilidad técnica y de financiamiento.

Procederá la cesión o la subrogación de contratos por causa de fuerza mayor, caso fortuito o necesidad pública, previa aprobación de ENDE.

Las modificaciones al contrato podrán efectuarse mediante:

Contrato Modificatorio cuando la modificación a ser introducida afecte el alcance, monto y/o plazo del contrato sin dar lugar al incremento de los precios unitarios.

Se podrán realizar uno o varios contratos modificatorios, que sumados no deberán exceder el diez por ciento (10%) del monto del contrato principal.

27. ENTREGA DE BIENES

La entrega de bienes debe ser efectuada cumpliendo con las estipulaciones del contrato u Orden de Compra suscrito y las Especificaciones Técnicas contenidas en el presente documento, sujetas a la conformidad por la comisión de recepción de la entidad contratante respecto a las condiciones de entrega y otros.

PARTE II
INFORMACIÓN TÉCNICA DE LA EXPRESIONES DE INTERES
28. DATOS GENERALES DEL PROCESO DE EXPRESIONES DE INTERES

| | |
|--|--|
| A. CONVOCATORIA | |
| Se convoca a la presentación de propuestas para el siguiente proceso: | |
| Entidad convocante : | EMPRESA NACIONAL DE ELECTRICIDAD |
| Modalidad de Contratación : | CONTRATACION DIRECTA CON PROCESO PREVIO |
| Código interno que la entidad utiliza para Identificar al proceso | CDCPP-ENDE-2018-121 |
| Objeto de la contratación : | ADQUISICION DE POSTES DE MADERA TRATADA PARA EL SISTEMA COBIJA GESTION 2018. |
| Método de Selección y Adjudicación : | <input checked="" type="checkbox"/> Precio Evaluado Más Bajo |
| Forma de Adjudicación : | POR ITEM |
| Precio Referencial : | <p>Total, por ítem:</p> <ul style="list-style-type: none"> • Postes de eucalipto tratado de 9 metros. Clase 7. Bs. 130.500,00 (Ciento Treinta Mil Quinientos 00/100 bolivianos) • Postes de eucalipto tratado de 11 metros. Clase 6. Bs. 62.500,00 (Sesenta y Dos Mil Quinientos 00/100 bolivianos) <p>Total Bs. 193.000,00 (Ciento Noventa y Tres Mil 00/100 bolivianos)</p> |
| Garantía de Cumplimiento de Contrato : | <p>El proponente adjudicado deberá presentar Garantía a Primer Requerimiento de Cumplimiento de Contrato, emitida por una entidad bancaria que cumpla con las características de renovable, irrevocable y de ejecución inmediata, por el 7% (siete por ciento) del monto total del contrato, emitida a nombre de la EMPRESA NACIONAL DE ELECTRICIDAD ENDE, con vigencia a partir de la emisión de la Garantía de Cumplimiento de Contrato hasta 60 días posteriores a la fecha prevista para la entrega definitiva del bien.</p> |
| La contratación se formalizará mediante : | CONTRATO U ORDEN DE COMPRA |
| Organismo Financiador : | Recursos propios 100% |
| Plazo previsto para la entrega de bienes (días calendario) | <p>El plazo de entrega establecido para el presente proceso no debe exceder los (45) cuarenta y cinco días calendario computable a partir de la firma de contrato, pudiendo ofertar plazos menores de entrega.</p> <p>El retraso en el plazo de entrega establecido con el proponente adjudicado, que no justifique causal de fuerza mayor o caso fortuito tipificado según el Código de Comercio, será penalizado con una multa a establecerse en el Contrato u orden de compra.</p> |
| Lugar de entrega de los bienes : | <p>Los bienes requeridos deberán ser entregados en los almacenes de ENDE en la ciudad de Cobija - Pando, ubicados sobre la carretera a Porvenir Km 3,5 zona Antofagasta.</p> <p>Los costos de carguío, descarguío y manipuleo de los bienes hasta la disposición final en los almacenes de ENDE - COBIJA corren por cuenta del proveedor transporte corren por cuenta del proveedor.</p> |

| | | | |
|--|--|-----------------------|---------------------------|
| B. INFORMACION DEL DOCUMENTO DE ESPECIFICACIONES TECNICAS | | | |
| Los interesados podrán recabar el Documento de Especificaciones Técnicas para Expresiones de Interés, de las oficinas de ENDE y obtener información de acuerdo con los siguientes datos: | | | |
| Horario de atención de la entidad : | Mañanas de 8:30 a 12:30, Tardes de 14:30 a 18:30 | | |
| | <i>Nombre Completo</i> | <i>Cargo</i> | <i>Dependencia</i> |
| Encargado de atender consultas : | Ing. Jorge Chino Rojas | INGENIERO ASISTENTE I | UGEN Unidad Generación |
| Domicilio fijado para el proceso de contratación por la entidad convocante | Calle Colombia esquina Falsuri N° 655 | | |
| Teléfono : | 4520317, 4520321, 4520228, 4520253 (interno 1562) | | |
| Fax : | 4520318 | | |
| Correo electrónico para consultas : | Jorge.chino@ende.bo | | |

29. CRONOGRAMA DE PLAZOS DEL PROCESO DE EXPRESIONES DE INTERES

El proceso de Expresiones de Interés se sujetará al siguiente Cronograma de Plazos:

| ACTIVIDAD | FECHA | | | HORA | | LUGAR |
|---|------------|------------|------------|-------------|-------------|--|
| | <i>Día</i> | <i>Mes</i> | <i>Año</i> | <i>Hora</i> | <i>Min.</i> | |
| 29.1 Publicación página web : | 10 | 10 | 2018 | | | |
| 29.2 Fecha límite de Presentación de Expresiones de Interés y apertura de sobres : | 16 | 10 | 2018 | 16 | 00 | Calle Colombia esquina Falsuri N° 655 Recepción de Correspondencia ENDE |
| 29.3 Invitación a Proponente mejor calificado de las Expresiones de Interés (fecha estimada) : | 19 | 10 | 2018 | | | |
| 29.4 Presentación de documentos para suscripción de contrato (fecha estimada) : | 25 | 10 | 2018 | | | |
| 29.5 Suscripción de contrato (fecha estimada) : | 29 | 10 | 2018 | | | |

30. ESPECIFICACIONES TÉCNICAS Y CONDICIONES REQUERIDAS PARA EL BIEN A ADQUIRIR

Las especificaciones técnicas requeridas, son:

| ESPECIFICACIONES TÉCNICAS | | | |
|--|--|------------|-------------|
| <u>ESPECIFICACIONES TECNICAS</u> | | | |
| DETALLE DE LOS BIENES REQUERIDOS | | | |
| Ítem | Descripción del bien | Cant. | Ud. |
| 1 | POSTE DE EUCALIPTO TRATADO DE 9 METROS. CLASE 7. | 145 | Pza. |
| | REQUISITOS SOLICITADOS | | |
| | <i>Material:</i> Eucalipto tratado | | |
| | Clase: 7 | | |
| | Carga Mínima de rotura a 15 cm de la cima: 590 Kg | | |
| | Dimensiones: | | |
| | Longitud: 9 metros | | |
| | Diámetro Base (mínimo): 18 cm | | |
| | Diámetro Punta (mínimo): 12 cm | | |
| 2 | POSTES DE EUCALIPTO TRATADO DE 11 METROS, CLASE 6 | 50 | Pza. |
| | REQUISITOS SOLICITADOS | | |
| | <i>Material:</i> Eucalipto tratado | | |
| | Clase: 6 | | |
| | Carga Mínima de rotura a 15 cm de la cima: 680 Kg | | |
| | Dimensiones: | | |
| | Longitud: 11 metros | | |
| | Diámetro Base (mínimo): 20 cm | | |
| | Diámetro Punta (mínimo): 15 cm | | |
| CONDICIONES PARA LA PROVISIÓN DE LOS BIENES | | | |
| ESPECIFICACIONES ADICIONALES: | | | |
| <u>VER ANEXO "A"</u> | | | |
| LUGAR DE ENTREGA: | | | |

| |
|--|
| <p>Los bienes requeridos deberán ser entregados en los almacenes de ENDE en la ciudad de Cobija - Pando, ubicados sobre la Carretera a Porvenir Km 3,5. Los costos de descarguio y manipuleo de los bienes hasta la disposición final en los almacenes de ENDE Cobija corren por cuenta del proveedor</p> |
| <p>PLAZO DE ENTREGA:</p> |
| <p>El plazo de entrega establecido para el presente proceso no debe exceder los cuarenta y cinco (45) días calendario computables a partir de la firma de la orden de proceder, pudiendo ofertar plazos menores de entrega,</p> <p>El retraso en el plazo de entrega establecido con el proponente adjudicado, que no justifique causal de fuerza mayor o caso fortuito tipificado según el Código de Comercio, será penalizado con una multa a establecerse en el Contrato u Orden de Compra.</p> |
| <p>GARANTÍA</p> |
| <p>Los bienes ofrecidos bajo estas especificaciones deberán contar con una garantía como mínima de (1) un año, a partir de la recepción definitiva de los bienes. Esta garantía deberá indicarse explícitamente en la propuesta.</p> |
| <p>INSPECCION O PRUEBAS</p> |
| <p>Para la recepción del bien se realizarán las inspecciones necesarias para verificar el cumplimiento de las especificaciones técnicas. (Según Anexo A)</p> |
| <p>FORMA DE PAGO:</p> |
| <p>El pago se efectuara mediante la emisión de un cheque intransferible a la orden del proveedor contra entrega total y definitiva de todos los bienes adjudicados a conformidad de ENDE en el lugar dispuesto para la entrega.</p> |
| <p>PLAZO DE VALIDEZ DE LA PROPUESTA</p> |
| <p>La propuesta deberá tener una validez no menor a sesenta (60) días calendario desde la fecha fijada para la apertura de las ofertas.</p> |
| <p>PRECIO DE LA PROPUESTA</p> |
| <p>El precio de la propuesta deberá incluir todos los costos hasta la disposición final en nuestras instalaciones de Planta Bahía ubicada en la ciudad de Cobija - Pando, incluido todos los impuestos de Ley mediante la emisión de la correspondiente factura, especificando claramente si corresponde a una factura con derecho a crédito fiscal ó sin derecho a crédito fiscal de acuerdo a normas tributarias bolivianas, La omisión por parte del proponente en especificar cualquiera de estas dos modalidades de facturación se entenderá que su oferta incluye la emisión de la factura con derecho a crédito fiscal.</p> |

31. FORMA DE PAGO

La forma de pago es la siguiente:

| Forma de Pago | |
|-------------------------------------|---|
| <input checked="" type="checkbox"/> | Pago contra entrega El contratante deberá efectuar el pago una vez efectuada la recepción definitiva de los bienes. |
| <input type="checkbox"/> | Pagos parciales El contratante realizará pagos contra entregas parciales de los bienes. |

ANEXO 1

FORMULARIOS PARA LA PRESENTACIÓN DE EXPRESIONES DE INTERES

Documentos Legales y Administrativos

- Formulario A-1 Carta de Presentación de Expresiones de Interés y Declaración Jurada para Empresas o Asociaciones Accidentales
- Formulario A-2 Identificación del Proponente.

Documentos de la Propuesta Económica

- Formulario B-1 Propuesta económica

Documento para Especificaciones Técnicas Solicitadas y Propuestas

- Formulario C-1 Especificaciones Técnicas Solicitadas y Propuestas

FORMULARIO A-1
CARTA DE PRESENTACIÓN DE EXPRESIONES DE INTERES Y DECLARACIÓN JURADA
PARA EMPRESAS O ASOCIACIONES ACCIDENTALES

| | |
|------------------------------------|--|
| Lugar y Fecha : | |
| Código del Proceso N° : | |
| Objeto del Proceso : | |
| Monto de la Propuesta : | |
| Plazo de Validez de la Propuesta : | |

De mi consideración:

A nombre de (***Nombre de la Empresa o Asociación Accidental***) a la cual represento, remito la presente propuesta, declarando expresamente mi conformidad y compromiso de cumplimiento, conforme con los siguientes puntos:

I.- De las Condiciones del Proceso

- a) Declaro y garantizo haber examinado el presente (y sus correcciones, si existieran), así como los Formularios para la presentación de la propuesta, aceptando sin reservas todas las estipulaciones de dichos documentos.
- b) Declaro la veracidad de toda la información proporcionada y autorizo mediante la presente, para que, en caso de ser adjudicado, cualquier persona natural o jurídica, suministre a los representantes autorizados de la entidad convocante, toda la información que requieran para verificar la documentación que presento. En caso de comprobarse falsedad en la misma, la entidad convocante tiene el derecho a descalificar la presente oferta de Expresiones de Interés.
- c) Esta oferta constituirá un compromiso obligatorio hasta que se prepare y suscriba el Contrato.

II.- Declaración Jurada

- a) Declaro no tener conflicto de intereses para el presente proceso de contratación.
- b) Declaro, que como proponente, no me encuentro en las causales de impedimento, establecidas en el Artículo 29 del RE-SABS-EPNE para participar en el proceso de contratación.
- c) Declaro haber cumplido con todos los contratos suscritos durante los últimos tres (3) años con entidades del sector público.
- d) Declaro no haber incumplido la presentación de documentos ni tampoco haber desistido de suscribir el contrato, como proponente adjudicado, en otros procesos de contratación realizados por las entidades públicas en el último año.

III.- De la Presentación de Documentos

En caso de que la empresa o Asociación, a la que represento, sea seleccionado en la etapa de Expresiones de Interés me comprometo a presentar la siguiente documentación en original o fotocopia legalizada, aceptando que el incumplimiento es causal de descalificación de la propuesta. (*En caso de Asociaciones Accidentales, cada socio, presentará la documentación detallada a continuación; excepto los documentos señalados en los incisos j y k que deberán ser presentados por la Asociación Accidental*).

- a) Certificado del RUPE que respalde la información declarada en su propuesta.
- b) Carnet de Identidad para personas naturales.
- c) Documento de Constitución de la empresa, excepto aquellas empresas que se encuentran inscritas en el Registro de Comercio.
- d) Matrícula de Comercio actualizada, excepto para proponentes cuya normativa legal inherente a su constitución así lo prevea.
- e) Poder General Amplio y Suficiente del Representante Legal del proponente con facultades para presentar propuestas y suscribir contratos, inscrito en el Registro de Comercio, esta inscripción podrá exceptuarse para otros proponentes cuya normativa legal inherente a su constitución así

- lo prevea. Aquellas empresas unipersonales que no acrediten a un Representante Legal, no deberán presentar este Poder.
- f) Certificado de inscripción en el Padrón Nacional de Contribuyentes (NIT) valido y activo.
 - g) Certificado de No Adeudo por Contribuciones al Seguro Social Obligatorio de largo plazo y al Sistema Integral de Pensiones.
 - h) Garantía de Cumplimiento de Contrato equivalente al siete por ciento (7%) del monto del contrato. En el caso de Asociaciones Accidentales esta garantía podrá ser presentada por una o más empresas que conforman la Asociación, siempre y cuando cumpla con las características de renovable, irrevocable y de ejecución inmediata; emitida a nombre de la entidad convocante.
 - i) Testimonio de Contrato de Asociación Accidental (cuando corresponda).
 - j) Documentación requerida en las especificaciones técnicas y/o condiciones técnicas.
 - k) Formularios B-1 (propuesta económica) y C-1 (Propuesta técnica).

(Firma del Representante Legal del Proponente)
(Nombre completo del Representante Legal)

**FORMULARIO A-2
IDENTIFICACIÓN DEL PROPONENTE**
(En caso de Asociaciones Accidentales deberá registrarse esta información en el
Formato de Identificación para Asociaciones Accidentales)

Lugar y Fecha :

1. DATOS GENERALES

Nombre o Razón Social del proponente :

Año de Fundación :

Tipo de Empresa : a) Empresa Nacional b) Empresa Extranjera
 c) Otros

Domicilio Principal : País Ciudad Dirección

Teléfonos :

Fax :

Casilla :

Correo electrónico :

2. DOCUMENTOS PRINCIPALES DE IDENTIFICACIÓN DEL PROPONENTE

Testimonio de constitución : Número de Testimonio Lugar de emisión Fecha (Día Mes Año)

Número de Identificación Tributaria : NIT Fecha de expedición (Día Mes Año)

3. DIRECCIÓN DEL PROPONENTE A EFECTOS DE NOTIFICACIÓN

Dirección de notificación : a) Vía Correo Electrónico:
 b) Vía Fax al número:

4. INFORMACIÓN DEL REPRESENTANTE LEGAL

Nombre del Representante Legal : Paterno Materno Nombre(s)

Cédula de Identidad : Número Lugar de expedición

Poder del Representante Legal : Número de Testimonio Lugar de emisión Fecha (Día Mes Año)

(Firma del Representante Legal del Proponente)
(Nombre completo del Representante Legal)

FORMATO DE IDENTIFICACIÓN PARA ASOCIACIONES ACCIDENTALES

Lugar y Fecha :

1. DATOS GENERALES DE LA ASOCIACIÓN ACCIDENTAL

Denominación de la Asociación Accidental :

| | Asociados : | # | Nombre del Asociado | % de Participación |
|--|-------------|---|--|--|
| | | 1 | <input style="width: 250px;" type="text"/> | <input style="width: 100px;" type="text"/> |
| | | 2 | <input style="width: 250px;" type="text"/> | <input style="width: 100px;" type="text"/> |
| | | 3 | <input style="width: 250px;" type="text"/> | <input style="width: 100px;" type="text"/> |
| | | 4 | <input style="width: 250px;" type="text"/> | <input style="width: 100px;" type="text"/> |

| | | | | | |
|------------------------------|--|--|---------------------|--------------------|---------------------|
| | <i>Número de Testimonio</i> | <i>Lugar</i> | <i>Fecha</i> | | |
| Testimonio de Constitución : | <input style="width: 150px;" type="text"/> | <input style="width: 100px;" type="text"/> | <small>(Día</small> | <small>Mes</small> | <small>Año)</small> |
| Nombre de la Empresa Líder : | <input style="width: 750px;" type="text"/> | | | | |

2. DATOS DE CONTACTO DE LA EMPRESA LIDER

País :

Ciudad :

Dirección Principal :

Teléfonos :

Fax :

Casilla :

Correo electrónico :

3. DIRECCIÓN DEL PROPONENTE A EFECTOS DE NOTIFICACIÓN

Dirección de notificación : a) Vía correo electrónico:

c) Vía Fax al número:

4. INFORMACIÓN DEL REPRESENTANTE LEGAL DE LA ASOCIACIÓN ACCIDENTAL

| | | | |
|-------------------------------------|--|--|--|
| | <i>Paterno</i> | <i>Materno</i> | <i>Nombre(s)</i> |
| Nombre del Representante Legal : | <input style="width: 120px;" type="text"/> | <input style="width: 120px;" type="text"/> | <input style="width: 150px;" type="text"/> |
| | <i>Número</i> | <i>Lugar de expedición</i> | |
| Cédula de Identidad : | <input style="width: 120px;" type="text"/> | <input style="width: 300px;" type="text"/> | |
| | <i>Número de Testimonio</i> | <i>Lugar</i> | <i>Fecha</i> |
| Poder del Representante Legal : | <input style="width: 120px;" type="text"/> | <input style="width: 120px;" type="text"/> | <small>(Día</small> <input style="width: 30px;" type="text"/> <small>Mes</small> <input style="width: 30px;" type="text"/> <small>Año)</small> |
| Dirección del Representante Legal : | <input style="width: 750px;" type="text"/> | | |
| Teléfonos : | <input style="width: 200px;" type="text"/> | | |
| Fax : | <input style="width: 200px;" type="text"/> | | |
| Correo electrónico : | <input style="width: 750px;" type="text"/> | | |

5. EMPRESAS INTEGRANTES DE LA ASOCIACIÓN

Cada integrante de la Asociación Accidental deberá llenar el Formato para Identificación de Integrantes de Asociaciones Accidentales que se encuentra a continuación

(Firma del Representante Legal del Proponente)
(Nombre completo del Representante Legal)

**FORMATO PARA IDENTIFICACIÓN DE INTEGRANTES
DE ASOCIACIONES ACCIDENTALES**

| 1. DATOS GENERALES | | | | | |
|--|---|---|---|---|----------------------|
| Nombre o Razón Social : | <input type="text"/> | | | | |
| Nombre original y año de fundación de la empresa : | <i>Nombre original</i> <input type="text"/> | | | <i>Año de fundación</i> <input type="text"/> | |
| 2. DOCUMENTOS PRINCIPALES DE IDENTIFICACIÓN DEL PROPONENTE | | | | | |
| Testimonio de Constitución : | <i>Número de Testimonio</i> <input type="text"/> | <i>Lugar de emisión</i> <input type="text"/> | <i>Fecha</i> (Día Mes Año) <input type="text"/> <input type="text"/> <input type="text"/> | | |
| Número de Identificación Tributaria : | <i>NIT</i> <input type="text"/> | <i>Fecha de expedición</i> (Día mes Año) <input type="text"/> <input type="text"/> <input type="text"/> | | <input type="text"/> | <input type="text"/> |
| 3. INFORMACIÓN DEL REPRESENTANTE LEGAL | | | | | |
| Nombre del Representante Legal : | <i>Paterno</i> <input type="text"/> | <i>Materno</i> <input type="text"/> | <i>Nombre(s)</i> <input type="text"/> | | |
| Cédula de Identidad : | <i>Número</i> <input type="text"/> | <i>Lugar de expedición</i> <input type="text"/> | | | |
| Poder del Representante Legal : | <i>Número de Testimonio</i> <input type="text"/> | <i>Lugar de emisión</i> <input type="text"/> | <i>Fecha</i> (Día Mes Año) <input type="text"/> <input type="text"/> <input type="text"/> | | |

(Firma del Representante Legal del Proponente)
(Nombre completo del Representante Legal)

**FORMULARIO B-1
PROPUESTA ECONÓMICA**
(Formato para Adjudicación por Ítems o por el Total)

| DATOS COMPLETADOS POR LA ENTIDAD CONVOCANTE | | | | | | | PROPUESTA (A SER COMPLETADO POR EL PROPONENTE) | | | | | |
|---|--|---------------------|-----------------------------|--------------------------|-----------------------------|-----------------|---|----------------|---------------------------------------|-------------------|-----------------------|--------------------|
| Ítem | Descripción del bien | Cantidad solicitada | Precio referencial unitario | Precio referencial total | Plazo de entrega solicitado | | Marca/Modelo | País de Origen | Plazo de entrega (en días calendario) | Cantidad Ofertada | Precio Unitario (Bs.) | Precio Total (Bs.) |
| | | | | | Tipo(*) | Días calendario | | | | | | |
| 1 | POSTES DE EUCALIPTO TRATADO DE 9 METROS, CLASE 7 | 145 | 900,00 | 130.500,00 | F | 45 | | | | | | |
| | REQUISITOS SOLICITADOS | | | | | | | | | | | |
| | Material: Eucalipto tratado Clase: 7 Carga Mínima de rotura a 15 cm de la cima: 590 Kg Dimensiones: Longitud: 9 metros Diámetro Base (mínimo): 18 cm Diámetro Punta (mínimo): 12 cm | | | | | | | | | | | |
| 2 | POSTES DE EUCALIPTO TRATADO DE 11METROS, CLASE 6 | 50 | 1.250,00 | 62.500,00 | F | 45 | | | | | | |
| | REQUISITOS SOLICITADOS | | | | | | | | | | | |
| | Material: Eucalipto tratado Clase 6 Carga Mínima de rotura a 15 cm de la cima: 680 Kg Dimensiones: Longitud: 11 metros Diámetro Base (mínimo): 20 cm Diámetro Punta (mínimo): 15 cm | | | | | | | | | | | |
| TOTAL PROPUESTA (Numeral) | | | | | | | | | | | | |
| (Literal) | | | | | | | | | | | | |

(*) Indicar si es Fijo (F) o Referencial (R)

**(Firma del Representante Legal del Proponente)
(Nombre completo del Representante Legal)**

FORMULARIO C-1
FORMULARIO DE ESPECIFICACIONES TÉCNICAS
SOLICITADAS Y PROPUESTAS

| DATOS REQUERIDOS POR LA ENTIDAD CONVOCANTE | | | | PARA SER LLENADO POR EL PROPONENTE AL MOMENTO DE PRESENTAR LA PROPUESTA | PARA CALIFICACION DE LA ENTIDAD | | |
|--|--|------------|-----------|---|---------------------------------|----|---|
| Item | Descripción del bien | Cant. | Ud. | Características Ofertadas | Cumple | | Observaciones (Especificar por qué No Cumple) |
| | | | | | SI | NO | |
| 1 | POSTES DE EUCALIPTO TRATADO DE 9 METROS. CLASE 7 | 145 | Pz | | | | |
| | REQUISITOS SOLICITADOS | | | | | | |
| | <i>Material:</i> Eucalipto tratado | | | | | | |
| | Clase: 7 | | | | | | |
| | Carga Mínima de rotura a 15 cm de la cima: 590 Kg | | | | | | |
| | Dimensiones: | | | | | | |
| | Longitud: 9 metros | | | | | | |
| | Diámetro Base (mínimo): 18 cm | | | | | | |
| | Diámetro Punta (mínimo): 12 cm | | | | | | |
| 2 | POSTES DE EUCALIPTO TRATADO DE 11 METROS, CLASE 6 | 50 | Pz | | | | |
| | REQUISITOS SOLICITADOS | | | | | | |
| | <i>Material:</i> Eucalipto tratado | | | | | | |
| | Clase: 6 | | | | | | |
| | Carga Mínima de rotura a 15 cm de la cima: 680 Kg | | | | | | |
| | Dimensiones: | | | | | | |
| | Longitud: 11 metros | | | | | | |

| | | | | | |
|--|--------------------------------|---|--|--|--|
| | | | | | |
| | Diámetro Base (mínimo): 20 cm | | | | |
| | Diámetro Punta (mínimo): 15 cm | | | | |
| CONDICIONES PARA LA PROVISION DE LOS BIENES | | | | | |
| ESPECIFICACIONES ADICIONALES: | | (Manifestar expresamente las condiciones de su propuesta con referencia a este requerimiento) | | | |
| <u>VER ANEXO "A"</u> | | | | | |
| LUGAR DE ENTREGA: | | (Manifestar expresamente las condiciones de su propuesta con referencia a este requerimiento) | | | |
| Los bienes requeridos deberán ser entregados en los almacenes de ENDE en la ciudad de Cobija - Pando, ubicados sobre la Carretera a Porvenir Km 3,5. Los costos de descarguio y manipuleo de los bienes hasta la disposición final en los almacenes de ENDE Cobija corren por cuenta del proveedor. | | | | | |
| PLAZO DE ENTREGA: | | (Manifestar expresamente las condiciones de su propuesta con referencia a este requerimiento) | | | |
| El plazo de entrega establecido para el presente proceso no debe exceder los cuarenta y cinco (45) días calendario computables a partir de la firma de la orden de proceder, pudiendo ofertar plazos menores de entrega, El retraso en el plazo de entrega establecido con el proponente adjudicado, que no justifique causal de fuerza mayor o caso fortuito tipificado según el Código de Comercio, será penalizado con una multa a establecerse en el Contrato u Orden de Compra. | | | | | |
| GARANTÍA | | (Manifestar expresamente las condiciones de su propuesta con referencia a este requerimiento) | | | |
| Los bienes ofrecidos bajo estas especificaciones deberá contar con una garantía como mínima de (1) un año , a partir de la recepción definitiva de los bienes. Esta garantía deberá indicarse explícitamente en la propuesta. | | | | | |
| INSPECCION O PRUEBAS | | (Manifestar expresamente las condiciones de su propuesta con referencia a este requerimiento) | | | |

| | | | | |
|---|---|--|--|--|
| Para la recepción del bien se realizarán las inspecciones necesarias para verificar el cumplimiento de las especificaciones técnicas. (Según Anexo A) | | | | |
| FORMA DE PAGO: | (Manifestar expresamente las condiciones de su propuesta con referencia a este requerimiento) | | | |
| El pago se efectuara mediante la emisión de un cheque intransferible a la orden del proveedor contra entrega total y definitiva de todos los bienes adjudicados a conformidad de ENDE en el lugar dispuesto para la entrega | | | | |
| PLAZO DE VALIDEZ DE LA PROPUESTA | (Manifestar expresamente las condiciones de su propuesta con referencia a este requerimiento) | | | |
| La propuesta deberá tener una validez no menor a sesenta (60) días calendario desde la fecha fijada para la apertura de las ofertas | | | | |
| PRECIO DE LA PROPUESTA | (Manifestar expresamente las condiciones de su propuesta con referencia a este requerimiento) | | | |
| El precio de la propuesta deberá incluir todos los costos hasta la disposición final en nuestras instalaciones de Planta Bahía ubicada en la ciudad de Cobija - Pando, incluido todos los impuestos de Ley mediante la emisión de la correspondiente factura, especificando claramente si corresponde a una factura con derecho a crédito fiscal ó sin derecho a crédito fiscal de acuerdo a normas tributarias bolivianas, La omisión por parte del proponente en especificar cualquiera de estas dos modalidades de facturación se entenderá que su oferta incluye la emisión de la factura con derecho a crédito fiscal. | | | | |

(Firma del Representante Legal del Proponente)
(Nombre completo del Representante Legal)

ANEXO A

ESPECIFICACIONES GENERALES

POSTES DE MADERA DE EUCALIPTO

LOS POSTES DEBERÁN SER DE MADERA EUCALIPTO, APTOS PARA ESTE TIPO DE PROYECTOS DE ELECTRIFICACIÓN URBANA Y RURAL CON POSTES DE MADERA, LOS CUALES DEBERÁN HABER SIDO RECORTADOS EN LA ÉPOCA ADECUADA DE SU CRECIMIENTO, DE MANERA QUE EL CORTE NO PRODUZCA RAJADURAS O DAÑOS ESTRUCTURALES A LA MADERA DURANTE SU UTILIZACIÓN.

LA PRESENTE ESPECIFICACIÓN TÉCNICA; ESTABLECE LAS CARACTERÍSTICAS Y LAS TENSIONES DE LOS POSTES DE MADERA QUE SE EMPLEARÁN EN EL PROYECTO PARA TENDER LÍNEAS AÉREAS DE ENERGÍA ELÉCTRICA.

1. CAMPO DE APLICACIÓN: LA PRESENTE ESPECIFICACIÓN TÉCNICA CUBRE LOS ELEMENTOS DE MADERA UTILIZADOS EN LA CONSTRUCCIÓN DE LÍNEAS ÁREAS DE ENERGÍA ELÉCTRICA.
2. NORMAS DE ESPECIFICACIONES QUE APLICAN Y PUBLICACIONES DE REFERENCIA:

ESTA ESPECIFICACIÓN TÉCNICA CONTIENE TODA LA INFORMACIÓN NECESARIA PARA LA PRODUCCIÓN DE POSTES DE MADERA BAJO LAS NORMA IRAM INSTITUTO DE RACIONALIZACION ARGENTINO DE MATERIALES.

| IRAM | TEMA |
|------|---|
| 18 | MUESTREO AL AZAR |
| 9502 | DEFINICIONES RELATIVAS A MADERAS |
| 9530 | CARACTERÍSTICAS DE LOS POSTES DE MADERA |
| 9532 | DETERMINACIÓN DE HUMEDAD EN MADERAS |
| 9537 | CARACTERÍSTICAS DE LOS POSTES DE MADERA EUCALIPTO |
| 9588 | MUESTREO DE POSTES DE MADERA |

LOS POSTES A SUMINISTRARSE, DEBERÁN CUMPLIR CON LOS REQUERIMIENTOS DE LONGITUD, CIRCUNFERENCIA Y RESISTENCIA MECÁNICA A LA ROTURA QUE SE INDICAN MÁS ADELANTE EN ESTAS ESPECIFICACIONES. CUANDO HUBIERA DISCREPANCIA ENTRE LOS DIÁMETROS MÍNIMOS REQUERIDOS Y LAS RESISTENCIAS MÍNIMAS ESPECIFICADAS, PREVALECE EL DIÁMETRO NECESARIO PARA ATENDER A LA RESISTENCIA MECÁNICA ESPECIFICADA.

LA LONGITUD DE LOS POSTES SE MEDIRÁ ENTRE LOS CENTROS GEOMÉTRICOS DE LAS SECCIONES EXTREMAS DE CADA POSTE, ADMITIÉNDOSE TOLERANCIAS DE +15 CM. Y -15 CM.

NO SE ACEPTARÁN POSTES QUE PRESENTEN LAS SIGUIENTES DEFICIENCIAS: OJOS, DEFORMACIONES Y RAJADURAS POR ENCIMA DE LAS TOLERANCIAS INDICADAS MÁS ADELANTE, HONGOS, ACEBOLLADURA, PUDRICIÓN, APOLLADO, TALADRADO, PERFORACIÓN POR TERMITAS, ETC.

SE ADMITIRÁ UNA CURVA CUYA FLECHA, EN CENTÍMETROS, NO EXCEDA LA CIFRA QUE RESULTA DE MULTIPLICAR LA LONGITUD TOTAL, EN METROS, POR 2.

SE ADMITIRÁN CONTRACURVAS SIEMPRE QUE SEA EN UN MISMO PLANO Y LOS VALORES DE LA FLECHA ESTÉN DENTRO DE LA TOLERANCIA FIJADA ANTERIORMENTE.

1. GRIETAS

SIEMPRE QUE SE ORIGINEN EN LOS EXTREMOS DEL POSTE, LA ABERTURA DE CUALQUIER GRIETA NO SERÁ MAYOR QUE LA VIGÉSIMA PARTE DEL DIÁMETRO DEL EXTREMO CONSIDERADO.

FUERA DE LOS EXTREMOS Y DE LA SECCIÓN DE EMPOTRAMIENTO DEL POSTE NO SE ADMITIRÁN GRIETAS CUYAS ABERTURAS SEAN MAYORES DE 3 MM.

2. NUDOS

CUALQUIER HUECO PROVENIENTE DE NUDO NO DEBERÁ TENER UNA PROFUNDIDAD MAYOR DE 3 CM Y UN DIÁMETRO PROMEDIO SUPERIOR A 3 CM.

NO SE ADMITIRÁN NUDOS CUYO DIÁMETRO PROMEDIO EXCEDA LOS 5 CM.

3. RAJADURAS

NO SE ADMITIRÁN RAJADURAS.

4. ATAQUE DE INSECTOS

NO SE ADMITIRÁ ATAQUE DE INSECTOS.

5. REQUISITOS ESPECIALES

5.1. CONICIDAD

LA CONICIDAD DE LOS POSTES, MEDIDA SEGÚN SE INDICA EN LA NORMA IRAM 953, NO DEBERÁ SER MENOR DE 7,5 MM/M.

5.2. CARGA LÍMITE

LAS CARGAS LÍMITE EN RELACIÓN CON LA LONGITUD Y LOS DIÁMETROS EN LA CIMA, CALCULADOS EN FUNCIÓN DE LA CONICIDAD MÍNIMA Y DETERMINADAS SEGÚN LA

NORMA IRAM 9530, SERÁN LAS INDICADAS POR LOS USUARIOS. LOS POSTES REQUERIDOS SON DE CLASE 6, CUYA MÍNIMA CARGA DE ROTURA DEBER IGUAL 680 KG. PARA LOS DE CLASE 7 SERÁN DE 590 KG

6. INSPECCIÓN Y RECEPCIÓN

SOBRE TODOS LOS POSTES QUE COMPONEN LA REMESA SE VERIFICARÁ EL CUMPLIMIENTO DE LOS REQUISITOS ESTABLECIDOS Y SE RECHAZÁNDOSE LOS POSTES QUE NO CUMPLAN DICHAS DESCRIPCIONES.

7. CARACTERÍSTICAS Y CONDICIONES GENERALES

CLASES DE LOS POSTES. LOS POSTES QUE CUMPLAN CON LOS REQUISITOS DE ESTA ESPECIFICACIÓN TÉCNICA SON AGRUPADOS EN LA TABLA N° 2, BASADOS EN LA CIRCUNFERENCIA MEDIDA A 2 M DE LA BASE. LOS POSTES DE DETERMINADA CLASE Y LARGO SON DISEÑADOS PARA TENER APROXIMADAMENTE LA MISMA CAPACIDAD DE CARGA.

LAS LONGITUDES RESPECTIVAS Y DIÁMETROS DE LOS POSTES A SUMINISTRARSE SE INDICAN EN EL SIGUIENTE CUADRO DE ACUERDO A LA NORMA IRAM 9531:

TABLA: N° 1

| LONGITUD | CIMA | | BASE | |
|-----------------|-------------------|--------------------|-------------------|--------------------|
| | Diám. (cm) | Perím. (cm) | Diám. (cm) | Perím. (cm) |
| 9.00 | 12.0 | (40.8) | 18.0 | (56.5) |
| 10.00 | 15.0 | (47.1) | 19.6 | (58.0) |
| 11.00 | 15.0 | (47.1) | 20.0 | (63.0) |
| 12.00 | 15.0 | (44.1) | 21.0 | (66.0) |
| 13.50 | 15.0 | (47.1) | 23.0 | (72.2) |

RESPECTO A LA RESISTENCIA MECÁNICA, LOS POSTES DEBERÁN CUMPLIR CON LOS SIGUIENTES REQUERIMIENTOS MÍNIMOS:

TABLA: N° 2

| LONGITUD (m) | CARGA DE ROTURA | CLASE ANSI |
|-------------------------|----------------------------|-----------------------|
| 9.0 | 590 | 7 |
| 10.0 | 680 | 6 |
| 11.0 | 680 | 6 |
| 12.0 | 680 | 6 |
| 13.5 | 680 | 6 |

7.1. RECEPCIÓN Y PRUEBAS DE LOS MATERIALES:

LOS POSTES SERÁN SOMETIDOS A UNA INSPECCIÓN PREVIA A LA RECEPCIÓN DEFINITIVA. ESTA INSPECCIÓN PODRÁ HACERSE EN LOS ALMACENES DE OBRA O EN LA PLANTA DE PRODUCCIÓN EN CUYO CASO LOS GASTOS DE VIAJES Y OTROS DEL SUPERVISOR CORRERÁN POR CUENTA DEL PROVEEDOR:

PARA CUALQUIERA DE LOS CASOS EL PROVEEDOR DEBERÁ PROPORCIONAR LOS INSTRUMENTOS Y/O EQUIPOS NECESARIOS DEBIDAMENTE CERTIFICADOS PARA REALIZAR LAS PRUEBAS DE INSPECCIÓN.

7.2. CARACTERÍSTICAS SUJETAS A INSPECCIÓN

- INSPECCIÓN VISUAL
- DIMENSIONES
- CARACTERÍSTICAS GEOMÉTRICAS Y FÍSICAS

PARA APROBAR CUALQUIERA DE LAS CARACTERÍSTICAS SUJETAS A INSPECCIÓN, SE TOMARÁN MUESTRAS DE CADA LOTE BAJO LAS SIGUIENTES CANTIDADES DE ACUERDO A LO ESTABLECIDO EN LA NORMA IRAM 9569 Y PARA LA COMPARACIÓN DE LOS DIFERENTES VALORES, DE ALBURA, PENETRACIÓN, HUMEDAD, ETC.; SE VERIFICARÁN SOBRE LAS NORMAS IRAM 9537, 18, 9588-9532, RESPECTIVAMENTE:

| TAMAÑO DEL LOTE | TAMAÑO DE LA MUESTRA (IRAM 18) | CANTIDAD MAX. DE POSTES DE LA MUESTRA QUE NO CUMPLEN CON LA HUMEDAD Y/O ALBURA (IRAM 9508) |
|-----------------|--------------------------------|--|
| 91 a 150 | 8 | 1 |
| 151 a 500 | 10 | 2 |
| 501 a 1200 | 20 | 3 |
| 1200 a 10000 | 32 | 5 |

8. ALMACENAMIENTO Y MANIPULEO.

8.1 ALMACENAMIENTO.

CUANDO SE MANTENGAN POSTES EN EXISTENCIA SERÁN ESTIBADOS SOBRE ESTRUCTURAS DE MADERA INMUNIZADA, U OTRO MATERIAL NO SUJETO A LA PUDRICIÓN, DE MANERA QUE SEAN APOYADOS SIN QUE HAYA DISTORSIÓN APRECIABLE DE ALGUNO DE ELLOS. SE LIMITARA LA ALTURA DE LOS ESTIBAS PARA EVITAR DAÑO A LOS POSTES EN LAS CAPAS.

LOS POSTES SERÁN ESTIBADOS Y APOYADOS DE MANERA QUE TODO POSTE ESTE POR LO MENOS 500 MM POR ENCIMA DEL NIVEL GENERAL DEL TERRENO Y DE LA VEGETACIÓN. NO SE PERMITIRÁ LA PERMANENCIA DE MADERA EN VÍA DE PUDRICIÓN O AGUA ESTANCADA DEBAJO DE POSTES ALMACENADOS.

8.2. MANIPULEO.

NO SE ARRASTRARAN LOS POSTES SOBRE EL PISO. NO SE APLICARAN GANCHOS, TENAZAS U OTRA HERRAMIENTA PUNTIAGUDA AL ÁREA DE EMPOTRAMIENTO DE LOS POSTES. SE PODRÁN UTILIZAR DICHAS HERRAMIENTAS ÚNICAMENTE EN LOS 600 MM INFERIORES DE LOS POSTES, Y SOLO PARA GIRAR LOS POSTES PARA SU INSPECCIÓN.

9. CURVATURA SIMPLE - EN UN PLANO Y UNA DIRECCION

FIG 1

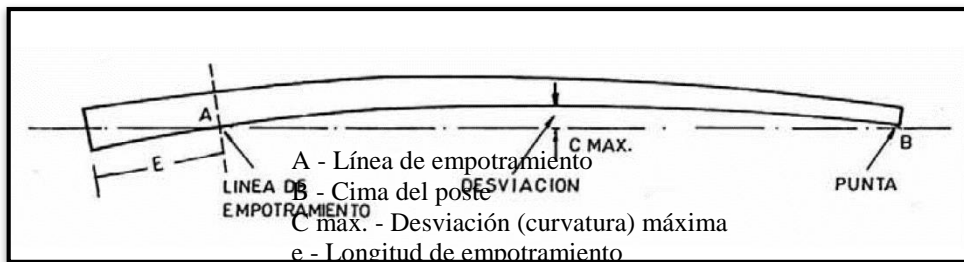

A - Línea de empotramiento - Punto medio en la sección superior de empotramiento
 B - Cima del poste - Punto medio

E - Longitud de empotramiento

| LONGITUD POSTE M | EMPOTRAMIENTO M | CURVATURA MÁXIMA Cm |
|---------------------|--------------------|------------------------|
| 9.00 | 1.50 | 10 |
| 11.00 | 1.70 | 13 |
| 12.00 | 1.80 | 14 |

10. CURVATURA DOBLE EN DOS PLANOS

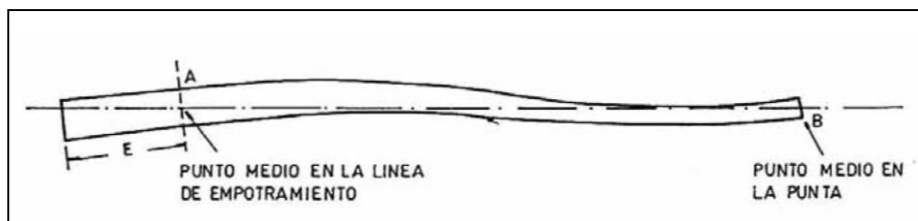

- A - Línea de empotramiento - Punto medio en la sección superior de empotramiento
- B - Cima del poste - Punto medio
- E - Longitud de empotramiento

11. PERFORACIONES POSTE DE MADERA 9 M CLASE 7.

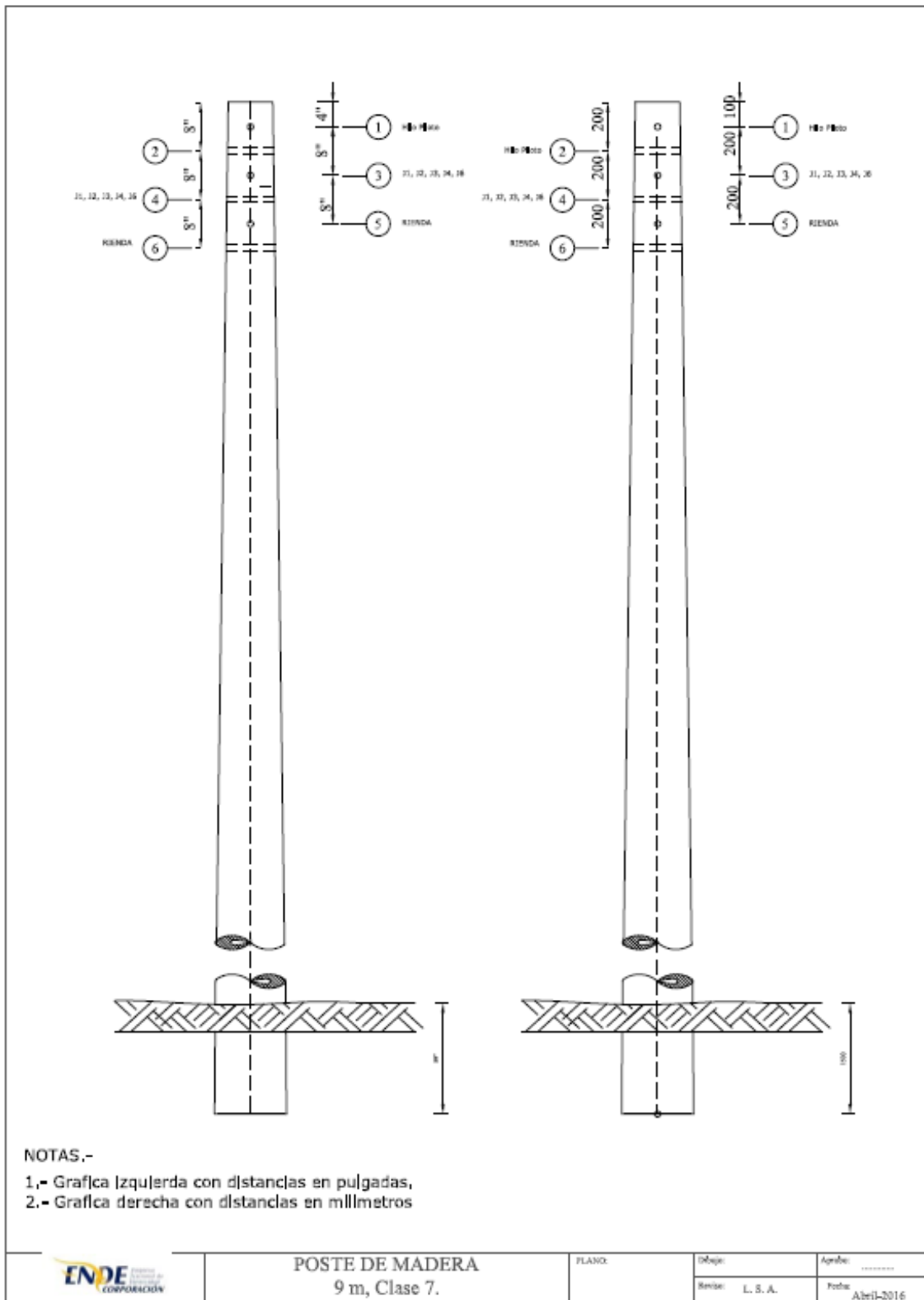

12. PERFORACIONES POSTE DE MADERA 11 M CLASE 6.

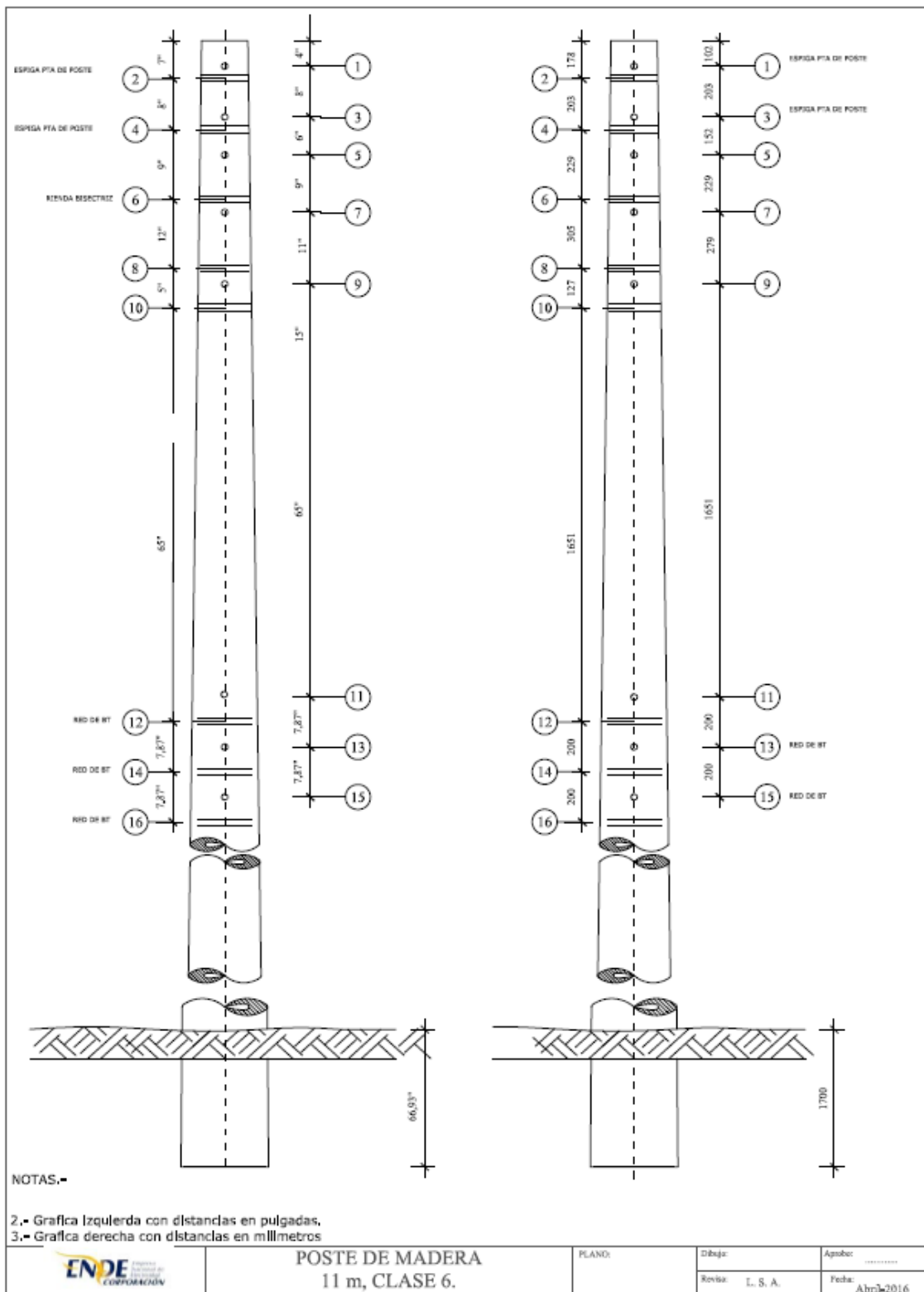

ANEXO 2

FORMULARIO V-1

PRESENTACIÓN / VERIFICACIÓN DE LOS DOCUMENTOS NECESARIOS

| DATOS GENERALES DEL PROCESO | | | | | | |
|-----------------------------------|---|-----|-----|-----|-----------|--|
| Objeto de la contratación | : | | | | | |
| Nombre del Proponente | : | | | | | |
| Fecha y lugar | : | Día | Mes | Año | Dirección | |
| Monto Ofertado | : | | | | | |
| Número de Páginas de la propuesta | : | | | | | |

| Atributos Evaluados | Presentación (Acto de Apertura) | | | Verificación (Sesión Reservada) | | |
|---|------------------------------------|----|-----------|------------------------------------|----|---------------|
| | PRESENTÓ | | Pagina N° | CUMPLE | | Observaciones |
| | SI | NO | | SI | NO | |
| Formulario A-1. Carta de presentación de la propuesta y declaración jurada para proponentes o Asociaciones Accidentales | | | | | | |
| Formulario A-2. Identificación del proponente | | | | | | |
| Poder de Representante Legal o Carnet de Identidad en caso de empresas unipersonales (fotocopia simple). | | | | | | |
| NIT – Número de Identificación Tributaria (Fotocopia simple). | | | | | | |
| PROPUESTA TÉCNICA | | | | | | |
| Formulario C-1. Especificaciones técnicas requeridas y propuestas | | | | | | |
| PROPUESTA ECONÓMICA | | | | | | |
| Formulario B-1. Propuesta Económica | | | | | | |
| CUANDO SEA UNA ASOCIACION ACCIDENTAL (Ésta debe presentar los siguientes documentos) | | | | | | |
| Formulario A-1. Carta de presentación de la propuesta o declaración jurada para proponentes o Asociaciones Accidentales | | | | | | |
| Fotocopia simple del Testimonio del Contrato de Asociación Accidental | | | | | | |
| Fotocopia simple del Poder del Representante Legal de la Asociación Accidental | | | | | | |
| Garantía de seriedad de propuesta | | | | | | |
| Además cada socio en forma independiente presentará: | | | | | | |
| Formulario A-2. Identificación de la empresa | | | | | | |
| Fotocopia simple del Poder del Representante Legal. | | | | | | |
| PRESENTO/ NO PRESENTO: Sin emitir juicio evaluativo | | | | | | |
| CUMPLE/ NO CUMPLE con lo solicitado | | | | | | |